

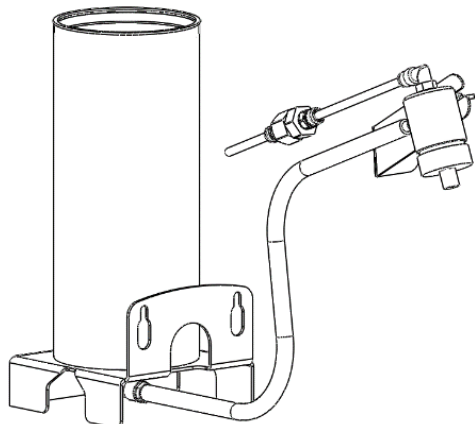

МОДУЛЬ СТРУЙНЫЙ МС 3.0 АСОЗ



**Этикетка
АВЕ 218.300.000 ЭТ**

СВИДЕТЕЛЬСТВО О ПРИЕМКЕ

Настоящим подтверждается соответствие требованиям действующей технической документации

Исправления не допускаются

МС 3.0 АСОЗ	
Заводской номер	
Контролер ООО «ВЕГА-ПРО»	
Дата выпуска _____	
Дата продажи _____	Продавец _____

Если поле даты продажи не заполнено или исправлено,
то гарантия исчисляется с даты выпуска.

1 ОБЩИЕ ПОЛОЖЕНИЯ, ХАРАКТЕРИСТИКИ

1.1 Настоящее Руководство по эксплуатации распространяется на Модуль струйный МС 3.0 АСОЗ (далее – **МС**).

1.2 МС с эжекционной системой подачи абразива из открытого стакана.

Дополняет систему элементов АСОЗ ПЛЮС - конструктор для самостоятельного создания пескоструйного аппарата по принципу «необходимое и достаточное» с возможностью последующего дооснащения.

Адаптирован для установки в Б 1.0 АСОЗ, АСОЗ 5.х и устанавливается в посадочные гнезда, что и модули струйные МС 4.3, возможно настольное размещение.

Реализуется условная циркуляция: **МС** вручную перезагружается абразивом.

Пример условно циркуляционного пескоструйного аппарата на элементах системы АСОЗ ПЛЮС:

Б 1.0 АСОЗ + МС 3.0 АСОЗ + ПОДСТАВКА 1.0 АСОЗ + СИТО 0.6.

Принцип работы: абразив из **МС** поступает на обрабатываемое изделие (опоку), просеивается через сито в ПОДСТАВКА 1.0 АСОЗ, собирается в контейнере, из которого вручную пересыпается обратно в **МС**.

1.3 Условия эксплуатации

- окружающая температура 10...35°C
- влажность при 25 °С, не более..... 80%

1.4 Основные технические характеристики

- сопло твердосплавное, внутренний диаметр 3,0 мм
- рекомендуемая фракция абразива 150...400 мкм
- максимальная первичная загрузка 1,8 кг
- расход воздуха, не более 120 л/мин
- рабочее давление 3...6 атм
- масса, не более..... 1,2 кг
- габариты..... 115×120×260 мм

2 КОМПЛЕКТНОСТЬ

Стакан	Пневмошланг Ø 6×10 L=0,6 м
Струйный проектор СП 3.1	Пневмотрубка входная ТРЕ 5/3 L=0,3 м
Фильтр воздушный ФВ 1.0	Гайка М4/Шайба 4/Винт п-ш М 4×10 - 2/2/2 шт
Этикетка АВЕ 218.200.000 ЭТ	

- Поставка по дополнительной заявке:

Специализированный бокс для пескоструйных работ Б 1.0 АСОЗ

Сопло твердосплавное - ТС 3.0 М

Фильтр стационарного струйного проектора – ФФ 1.0

Сито для просеивания абразива - СИТО 0.3/0.4/0.6, размер ячейки 0,3/0,4/0,6 мм

Подставка под пескоструйный аппарат - ПОДСТАВКА 1.0 АСОЗ

Изготовитель вправе вносить в конструкцию изменения, не ухудшающие потребительские свойства изделия.

3 МЕРЫ БЕЗОПАСНОСТИ

Работы с использованием **МС** выполнять только в закрытых камерах аппаратов для струйной обработки АСОЗ и закрытых боксах, обеспечивающих защиту от абразива и образующейся пыли.

При подключении **МС**, а также техническом обслуживании, отключать АСОЗ от электросети и магистрали высокого давления.

4 ЭКСПЛУАТАЦИЯ

ВНИМАНИЕ!

Не применять для работы влажный абразив.

Для исключения слеживания не оставлять абразив в **МС** при длительных перерывах в работе.

ВНИМАНИЕ!

В **МС** в качестве штуцеров применены быстроразъемные соединения.

См. ПРИЛОЖЕНИЕ **Эксплуатация быстроразъемных соединений**.

Соединить со штуцером тройника свободный конец пневмошланга $\text{Ø } 6 \times 10$, второй конец подсоединить к штуцеру стационарного струйного проектора; Удерживая фильтр ФФ 1.0 (при наличии) за резиновую втулку (не за сетку!), установить его на штуцер до упора. Фильтр ФФ1.0 препятствует забиванию отверстий в штуцере, просеивая абразив от попавшего мусора;

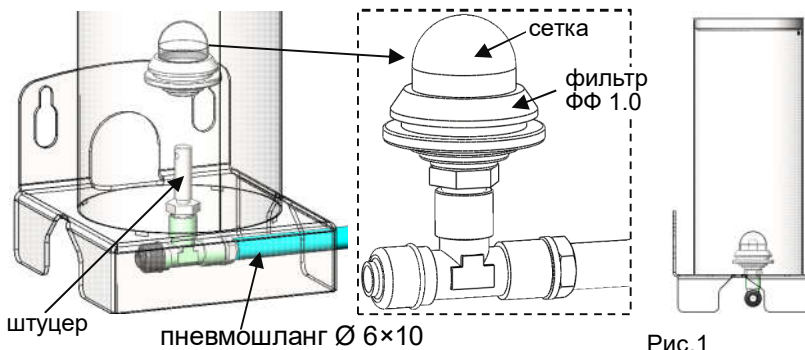

- закрепить **МС** на задней стенке корпуса АСОЗ на место струйного модуля МС 4.3, для чего:
- установить и закрепить на задней стенке изнутри корпуса АСОЗ кронштейн, рис.2;
- в заглушках на задней стенке АСОЗ пробить отверстия: в одной $\text{Ø}8$ мм, во второй $\text{Ø}3$ мм. Заглушки установить обратно в отверстия задней стенки;

• пневмошланг $\text{Ø}6 \times 10$ надеть на боковой штуцер проектора, пневмотрубку $\text{Ø}3 \times 5$ установить в угловой фитинг проектора, рис.3, см. Приложение Эксплуатация быстроразъемных соединений;

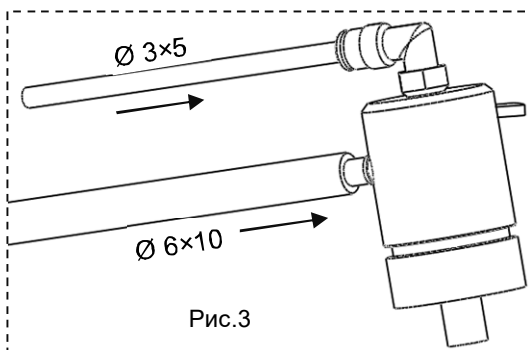
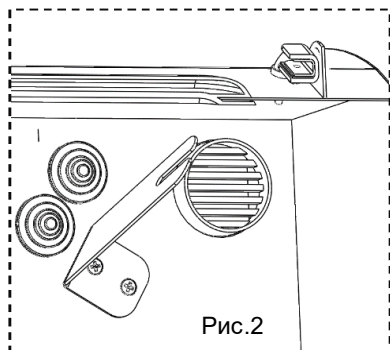

- на кронштейн установить и закрепить проектор, обе трубки пропустить через соответствующие заглушки на задней стенке АСОЗ, рис.4;
- установить фильтр ФВ 1.0 в разрез пневмотрубки $\text{Ø} 3 \times 5$, рис.5. Фильтр ФВ 1.0 препятствует попаданию пыли и абразива в пневмосистему.
- свободный конец пневмотрубки $\text{Ø} 3 \times 5$ подсоединить в один из выходов пневмораспределителя АСОЗ (при наличии).

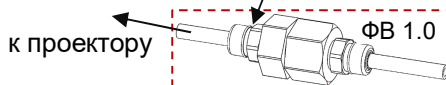
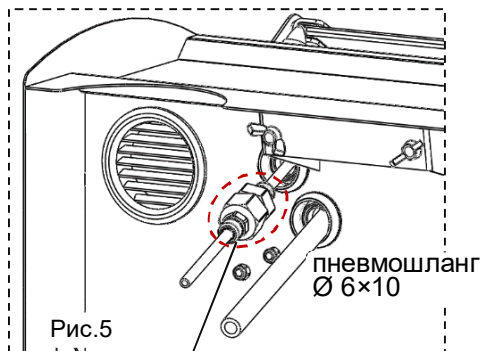
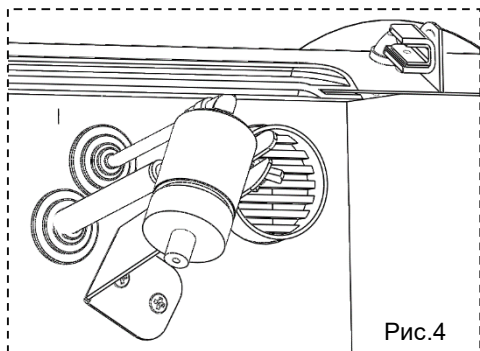

Засыпать в **МС** абразив.

Не допускается эксплуатация МС без фильтрующих элементов в ФВ 1.0. Это приведет к выходу из строя пневмосети.

Использование ПОДСТАВКА 1.0 АСОЗ и СИТО 0.6 совместно с **МС** обеспечивает повторное циркулирующее использование абразива:

- ПОДСТАВКА под АСОЗ удобна для ссыпания отработанного абразива и отходов из корпуса аппарата в выдвижной контейнер;
- установленное в контейнер СИТО служит для просеивания отработанного абразива, размер ячейки подбирается под используемую фракцию абразива.

Установка, эксплуатация и обслуживание ПОДСТАВКА 1.0 АСОЗ согласно своей эксплуатационной документации.



Рис.6

5 ТЕХНИЧЕСКОЕ ОБСЛУЖИВАНИЕ (см. МЕРЫ БЕЗОПАСНОСТИ)

5.1 По мере загрязнения проводить очистку наружных поверхностей **МС** от пыли влажной мягкой тканью, губкой (растворы в соответствии с МУ 287-113-00), продуть сжатым воздухом.

5.2 Следить за уровнем абразива и по мере необходимости добавлять его.

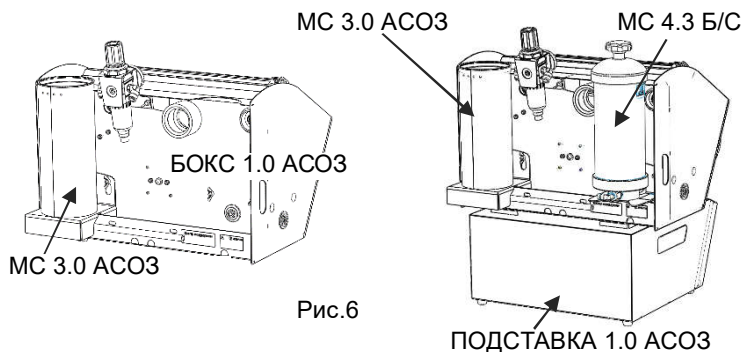
5.3 По мере необходимости, эксплуатирующим персоналом должны проводиться:

- **замена сопла** (рис.7) - вынуть носовую втулку (1), вытянуть изношенное сопло (2), слегка поворачивая его вокруг своей оси. Продуть сжатым воздухом носовую втулку и внутреннюю поверхность корпуса (3). Установить до упора новое сопло во втулку и втулку в корпус.



Рис.7

6 УТИЛИЗАЦИЯ

В составе **МС** не содержится драгметаллов и опасных веществ. Специальных мер по утилизации (уничтожению) **МС** не требуется.

7 ГАРАНТИИ

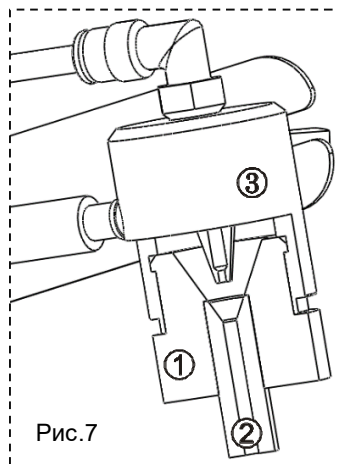
Гарантийный срок - 24 месяца с даты продажи или, если она не указана, то с даты выпуска предприятием-изготовителем.

Средний срок службы - 5 лет. По истечении срока службы Изготовитель не несет ответственность за обеспечение возможности использования **МС** по назначению, включая его безопасность. Критерием предельного состояния является невозможность или технико-экономическая нецелесообразность восстановления работоспособности **МС**.

Гарантия не распространяется на сопло твердосплавное, пневмошланг, Претензии на гарантию не принимаются: при наличии механических повреждений или не санкционированного Изготовителем доступа в конструкцию.

Производитель: ООО "ВЕГА-ПРО"

www.averon.ru

Юр. адрес: 620146, Свердловская обл., г.о. город Екатеринбург, Екатеринбург, Фурманова 127, пом. 1,

тел.: +7 343 311 11 21

feedback@averon.ru

Адрес производства: 620902, РФ, Свердловская область, город Екатеринбург, г.о. Екатеринбург, ул. Николы Тесла, стр. 4

бесплатный звонок по РФ:

8 800 700 12 20

Сервис-центр: бесплатный звонок по РФ

8 800 700 11 02

КОНТАКТЫ АВЕРОН

	averon.ru		АВЕРОН зуботехникам
	8 800 700-12-20 бесплатно на территории РФ		АВЕРОН – оборудование для зубных техников
	feedback@averon.ru		АВЕРОН, зуботехническое оборудование

Следите за нашими новостями



8 УСТРАНЕНИЕ НЕИСПРАВНОСТЕЙ

Неисправность	Причина	Что делать
Нет поступления абразива или поступление прерывается	Отсутствие или недостаточное количество абразива	Засыпать до нормы
	Абразив крупной зернистости	Заменить абразив
	Большая влажность абразива	Высушить
	Засорение сопла	Снять сопло, прочистить
	Засорение тракта подачи абразива (заборное отверстие, каналы и т.п.)	Прочистить, или обратиться в сервисный центр
	Засорение воздушного фильтра ФВ 1.0	Очистка или замена фильтрующих элементов
Обработка объекта недостаточно эффективна	Недостаточное давление воздуха	Повысить давление
	Износ сопла, увеличение отверстия в 1,5 раза	Заменить сопло
	Засорение воздушного фильтра ФВ 1.0	Очистка или замена фильтрующих элементов

Мобильное Приложение АБЕРОН:		
<p>для Android</p> <p>доступно в Google Play</p> 	<p>для IOS</p> <p>доступно в App Store</p> 	<p>для Huawei</p> <p>доступно в APP GALLERY</p> 

Эксплуатация быстроразъемных соединений
(установлены в качестве штуцеров)

1. Требования к поверхности и геометрии пневмошланга (трубки):

- устанавливаемая в соединение часть трубки должна быть без повреждений (вмятин, заусенец и т.п.);
- неперпендикулярность торца - не более 5 градусов (см. рис.).

2. Установка трубки в гильзу соединения - на длину L (до упора), на этом расстоянии рекомендуется нанести на трубку контрольную метку.

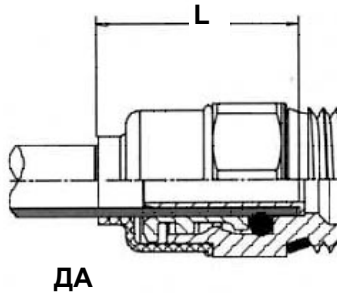
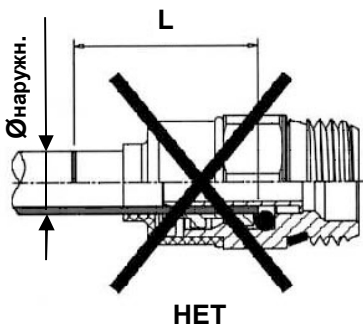

Ø мм	L мм
Ø5	15 мм
Ø6	16 мм
Ø8	18 мм
Ø10	19 мм

Для демонтажа трубки или заглушки необходимо:

- перекрыть подачу давления от внешнего источника и снять давление в пневмосистеме устройства;
- нажать на колпак (1) соединения, который сместит цангу и освободит трубку;
- удерживая колпак в нажатом положении, извлечь трубку (2) из соединения.

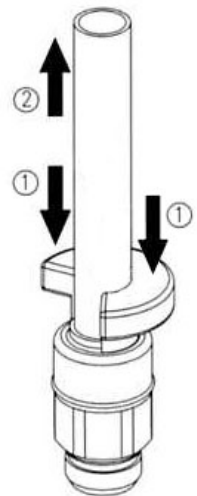

Соединение, находящееся под давлением, неразборное!